

Demontage / Removal / Démontage / Smontaggio / Desmontaje

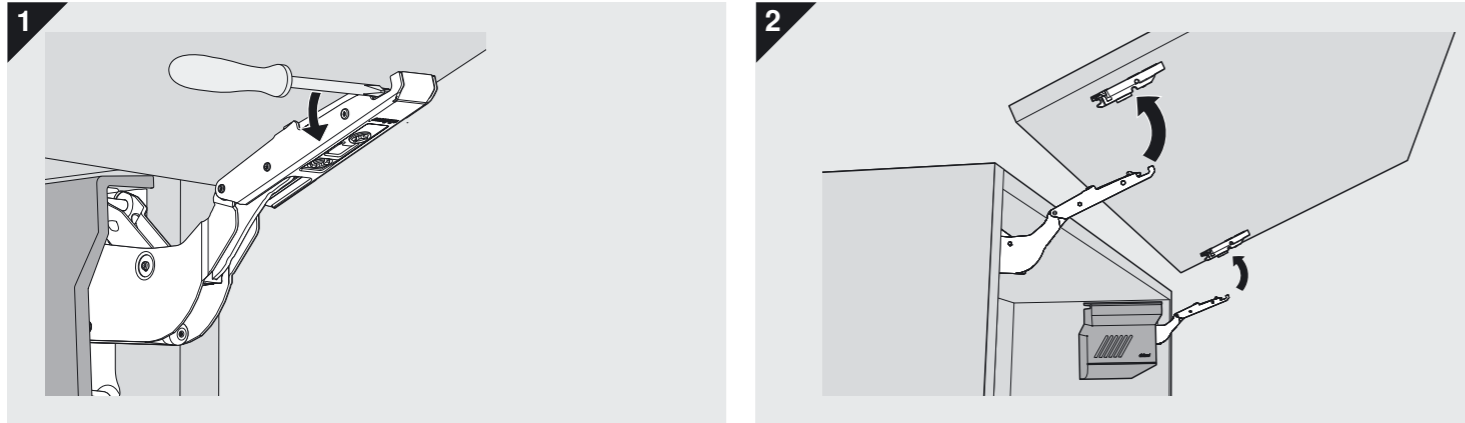

AVENTOS HK-S

Planung / Planning / Planification / Progettazione / Planificación

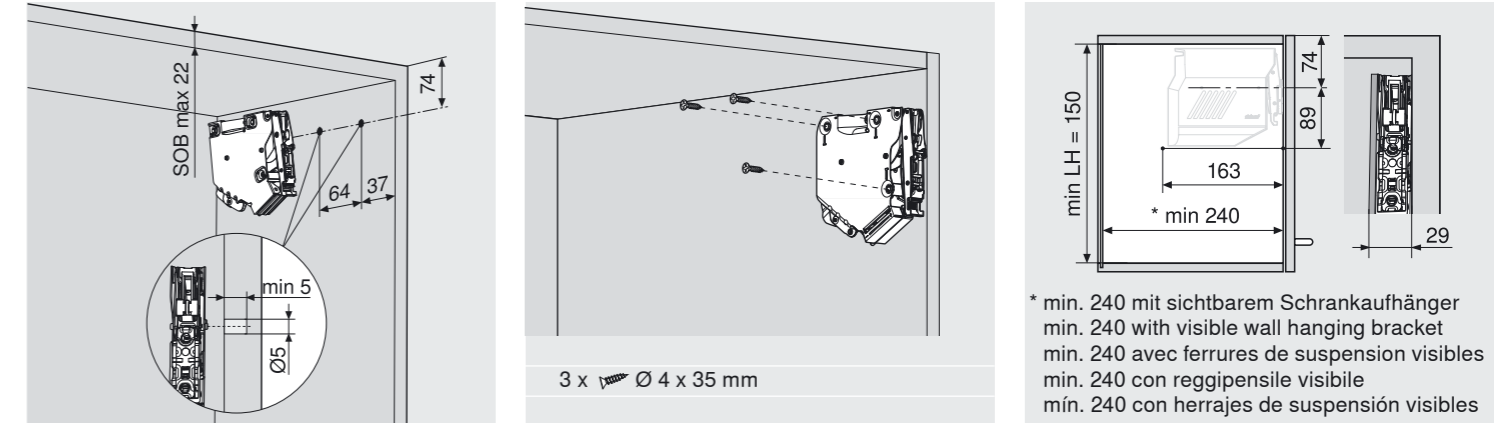

* min. 240 mit sichtbarem Schrankaufhänger
 min. 240 with visible wall hanging bracket
 min. 240 avec ferrures de suspension visibles
 min. 240 con reggipensile visibile
 mín. 240 con herrajes de suspensión visibles

! Warnung / Warning / Attention / Attenzione / Advertencia / 警告

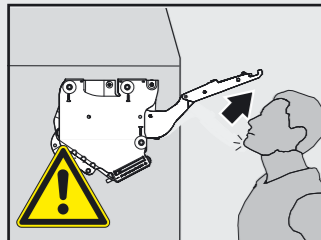

Verletzungsgefahr durch hochspringenden Hebel!
 Lever could spring up and cause injury!
 Risque de blessure en cas de relevage brusque du levier!
 Pericolo di lesioni a causa del possibile scatto della leva verso l'alto!
 Peligro de lesión por elevación de la palanca!
 アームが跳ね上がってケガをする可能性があります。

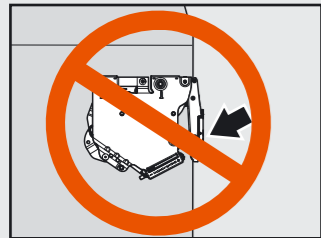

Nach Öffnen des Hebels nicht wieder nach unten drücken.
 Do not push down/depress lever.
 Après ouverture, veuillez ne plus pousser le pack de bras vers le bas.
 Non spingere la leva verso il basso dopo averla sollevata.
 Cuando esta abierto no empujar la palanca hacia a bajo.
 アームが上がった状態では絶対に下に押さないでください。

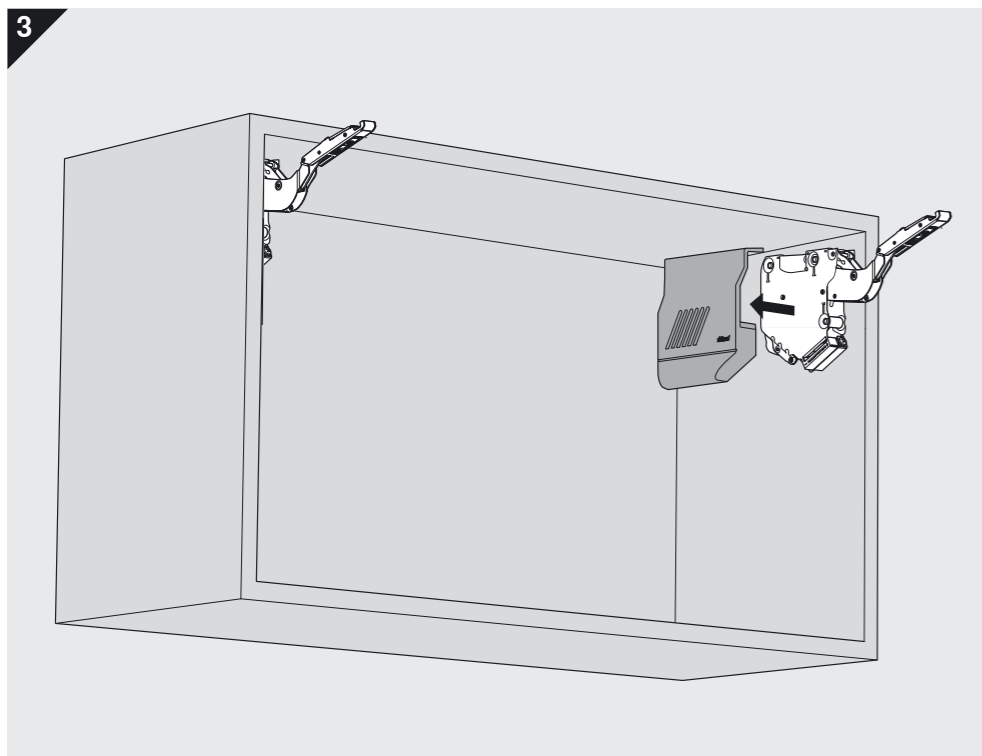

Julius Blum GmbH
 Beschlägefabrik
 A 6973 Höchst, Austria
 Tel.: +43 5578 705-0
 Fax: +43 5578 705-44
 E-Mail: info@blum.com
 www.blum.com

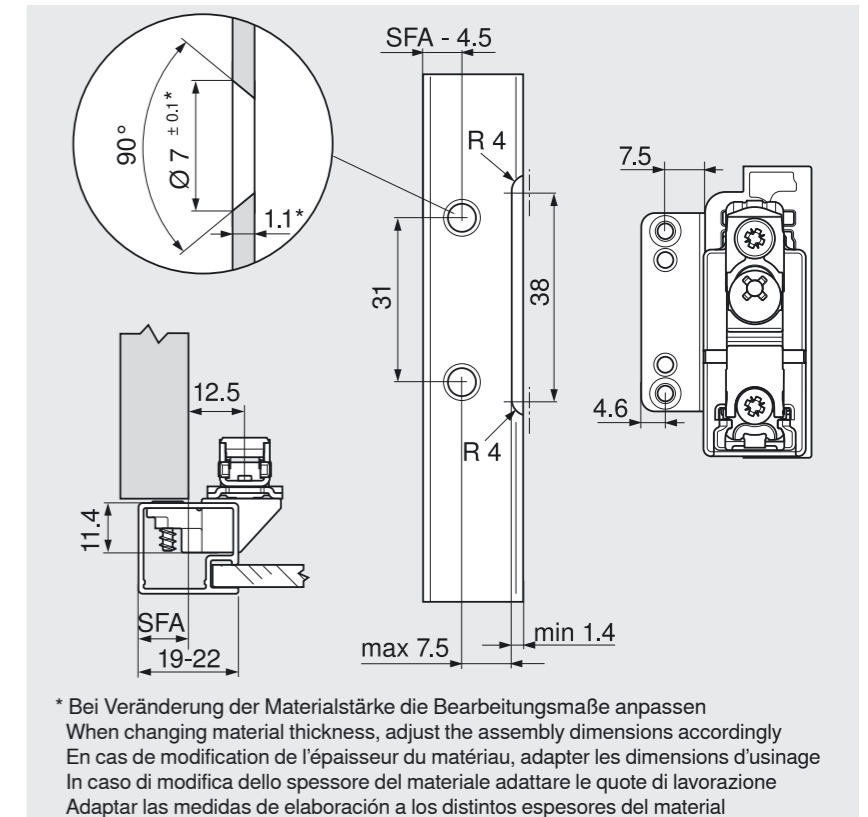
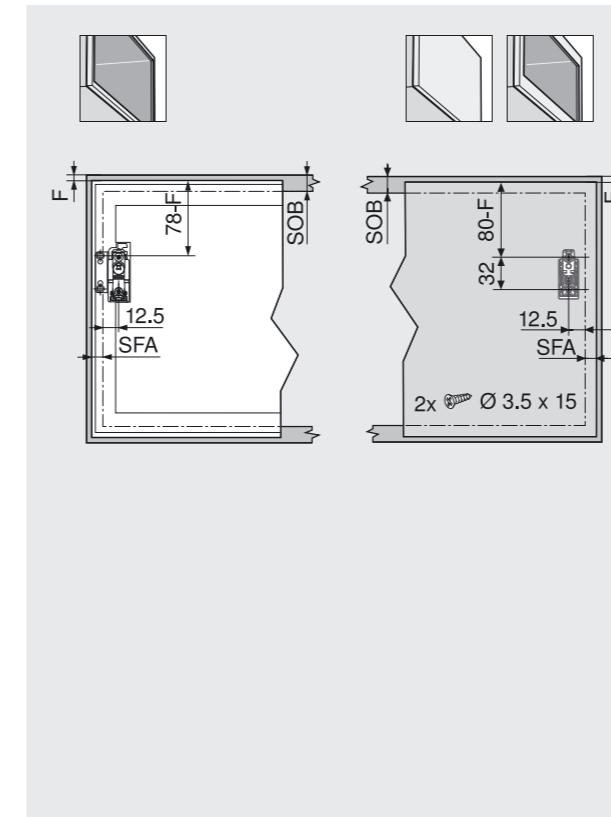

* Bei Veränderung der Materialstärke die Bearbeitungsmaße anpassen
 When changing material thickness, adjust the assembly dimensions accordingly
 En cas de modification de l'épaisseur du matériau, adapter les dimensions d'usinage
 In caso di modifica dello spessore del materiale adattare le quote di lavorazione
 Adaptar las medidas de elaboración a los distintos espesores del material

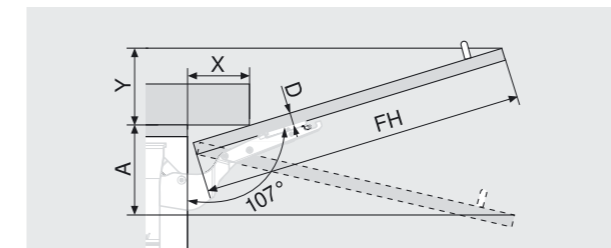

| | | | | |
|-------------------------------------|------------------------|----|----|----|
| D (mm) | 16 | 19 | 22 | 26 |
| X (mm) | 70 | 59 | 49 | 35 |
| Ohne / Without / Sans / Senza / Sin | | | | |
| OEB | Y = FH x 0.29 - 15 + D | | | |
| OEB 100° | Y = FH x 0.17 - 15 + D | | | |
| OEB 75° | A = FH x 0.26 + 15 - D | | | |

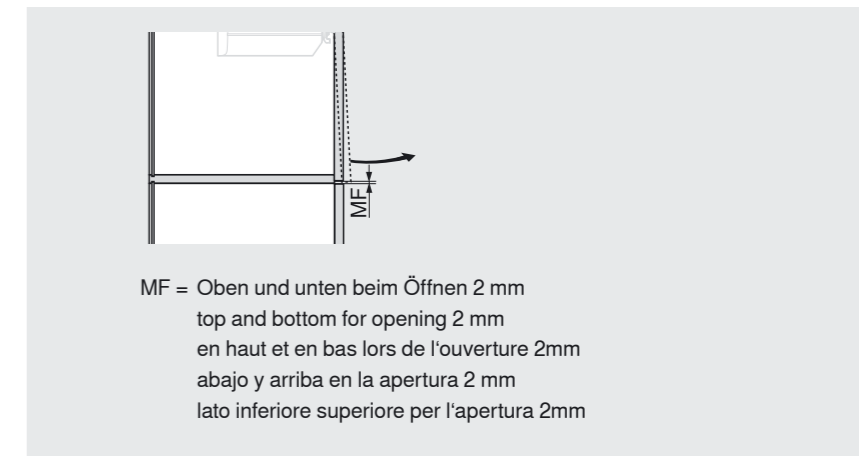

MF = Oben und unten beim Öffnen 2 mm
 top and bottom for opening 2 mm
 en haut et en bas lors de l'ouverture 2mm
 arriba y arriba en la apertura 2 mm
 lato inferiore superiore per l'apertura 2mm

| | |
|-----|--|
| F | Fuge / gap / jeu / fuga / juego |
| FH | Fronthöhe / front height / hauteur de face / altezza del frontale / altura del frente |
| MF | Mindestfuge / Minimum gap / Jeu minimal / Fuga minima / Juego mínimo |
| OEB | Öffnungswinkelbegrenzer / Opening angle stop / Limiteur d'angle d'ouverture / Limitatore angolo di apertura / Limitador del ángulo de apertura |
| SFA | Seitlicher Frontaufschlag / side front overlay / recouvrement latéral / sormonto laterale / recubrimiento lateral del frente |
| SOB | Stärke Oberboden / top panel thickness / épaisseur du fond supérieure / spessore del cappello del mobile / espesor del sobre superior |

Montage / Assembly / Montage / Montaggio / Montaje

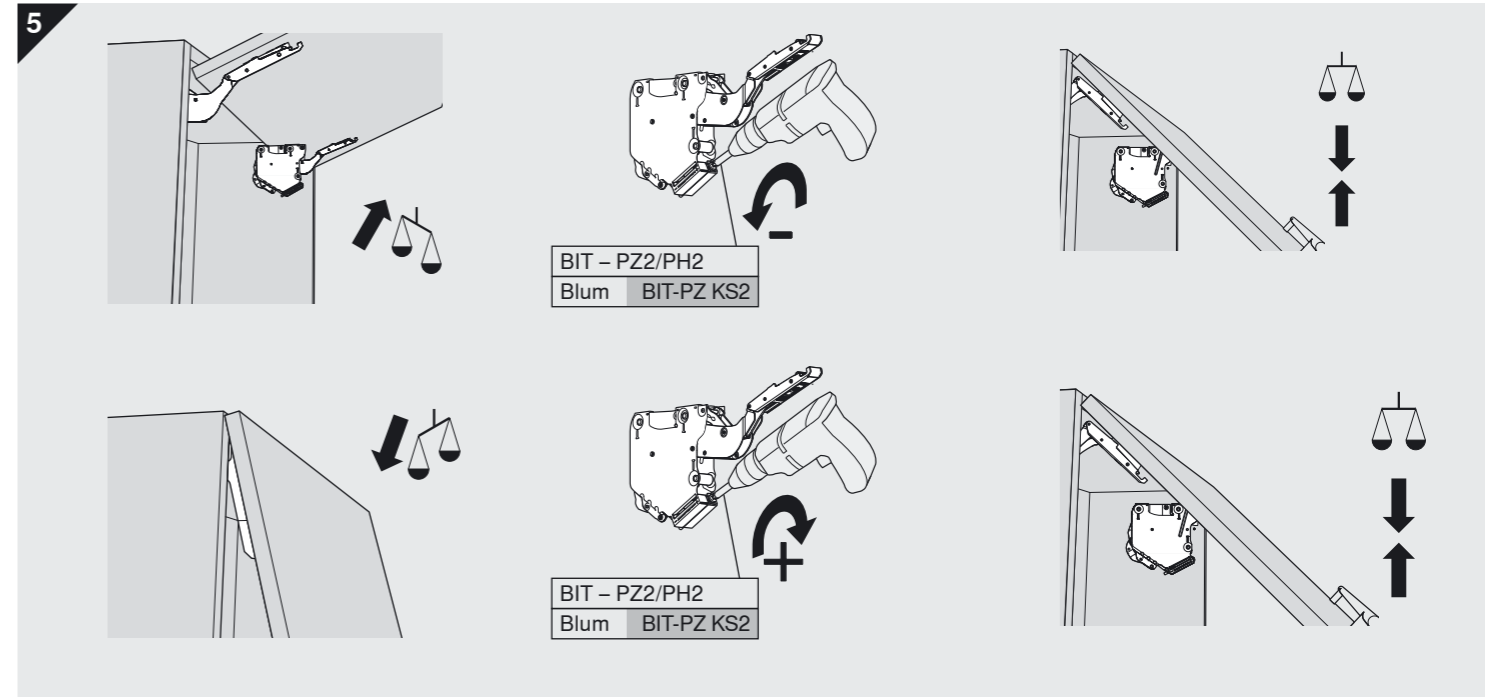
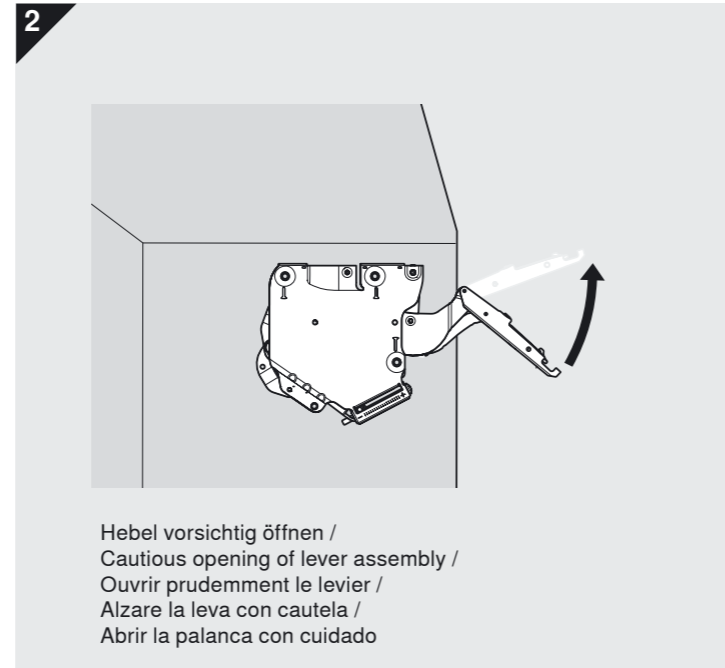
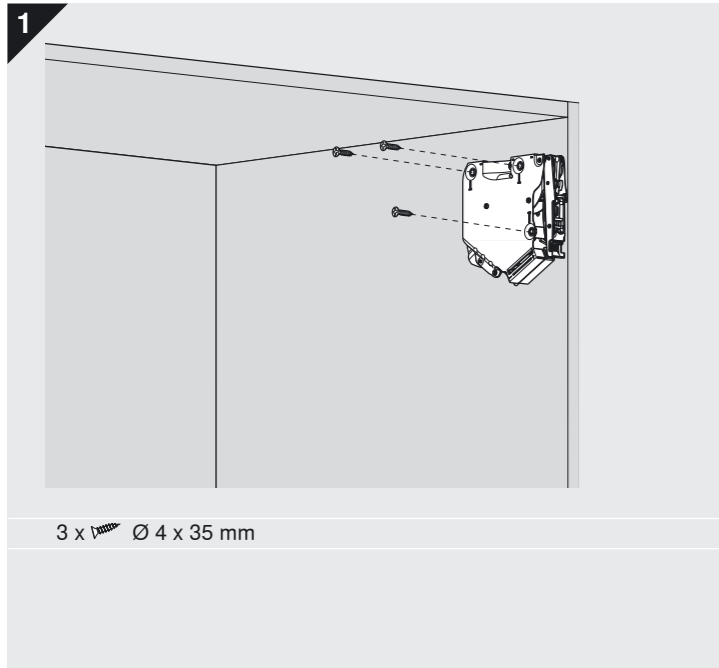

! Warnung / Warning / Attention / Attenzione / Advertencia / 警告

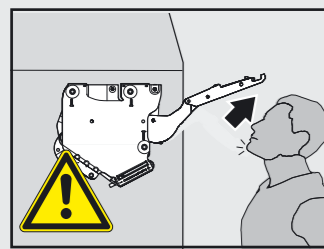

Verletzungsgefahr durch hochspringenden Hebel!
Lever could spring up and cause injury!
Risque de blessure en cas de relevage brusque du levier!
Pericolo di lesioni a causa del possibile scatto della leva verso l'alto!
Peligro de lesión por elevación de la palanca!
アームが跳ね上がってケガをする可能性があります。



Nach Öffnen des Hebels nicht wieder nach unten drücken.
Do not push down/depress lever.
Après ouverture, veuillez ne plus pousser le pack de bras vers le bas.
Non spingere la leva verso il basso dopo averla sollevata.
Cuando esta abierto no empujar la palanca hacia a bajo.
アームが上がった状態では絶対に下に押さないでください。

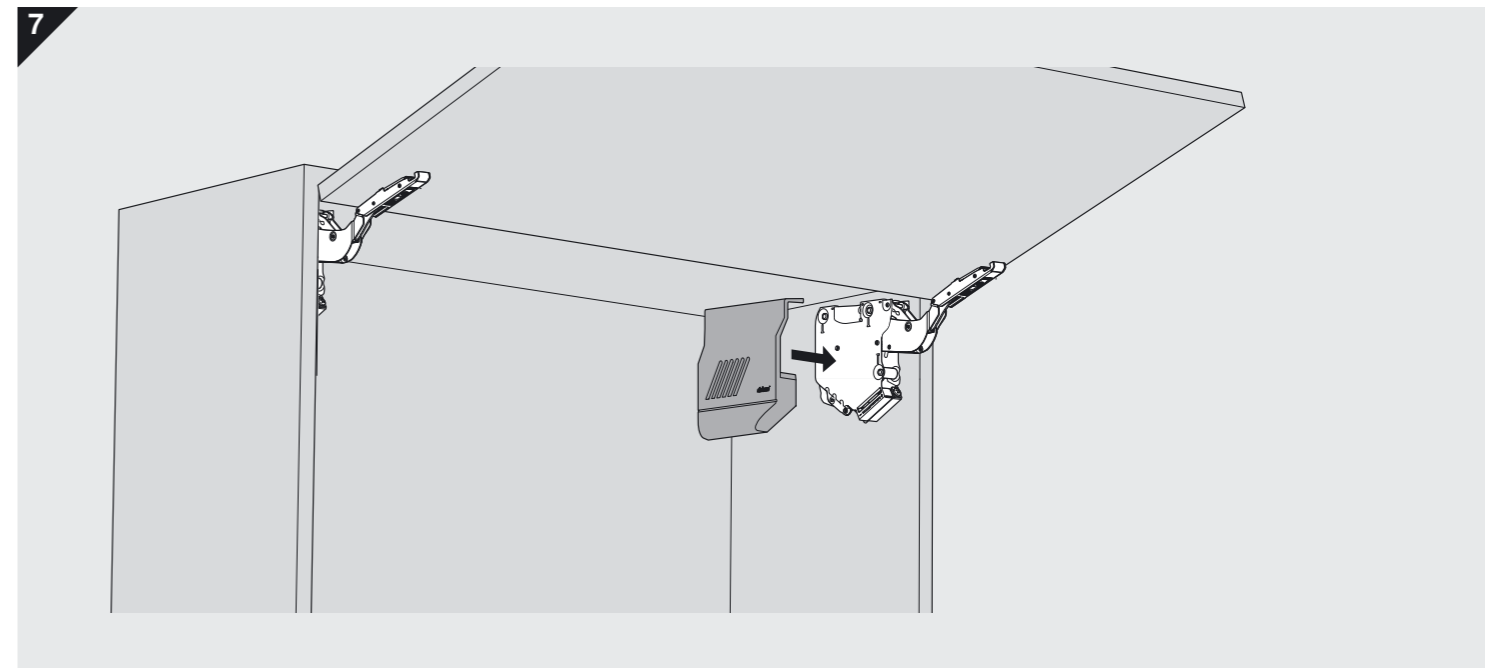
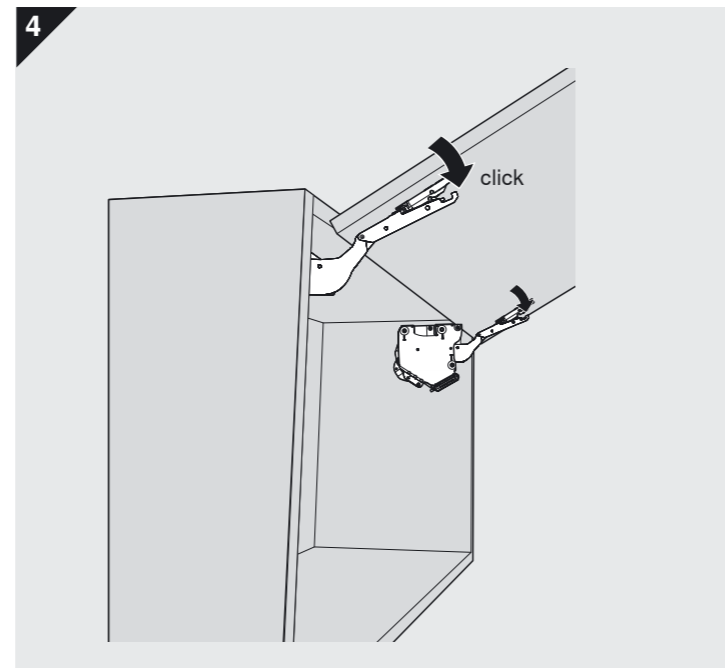
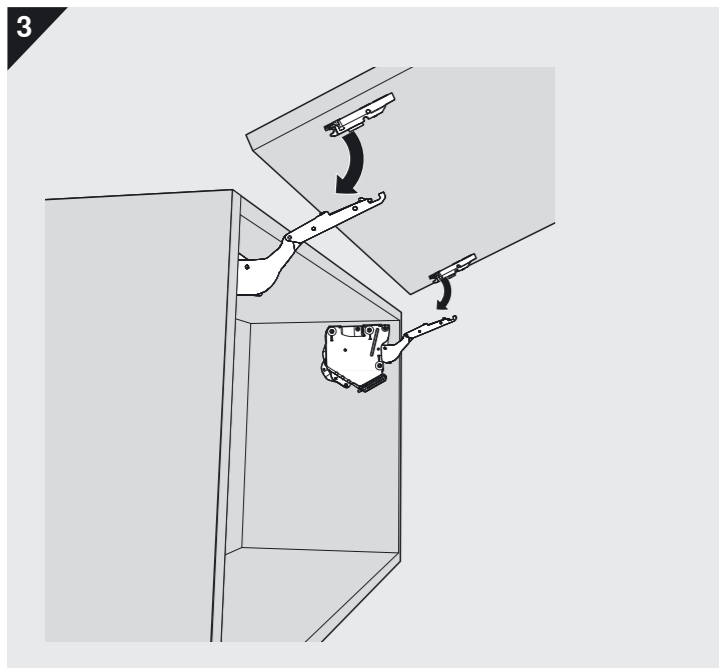
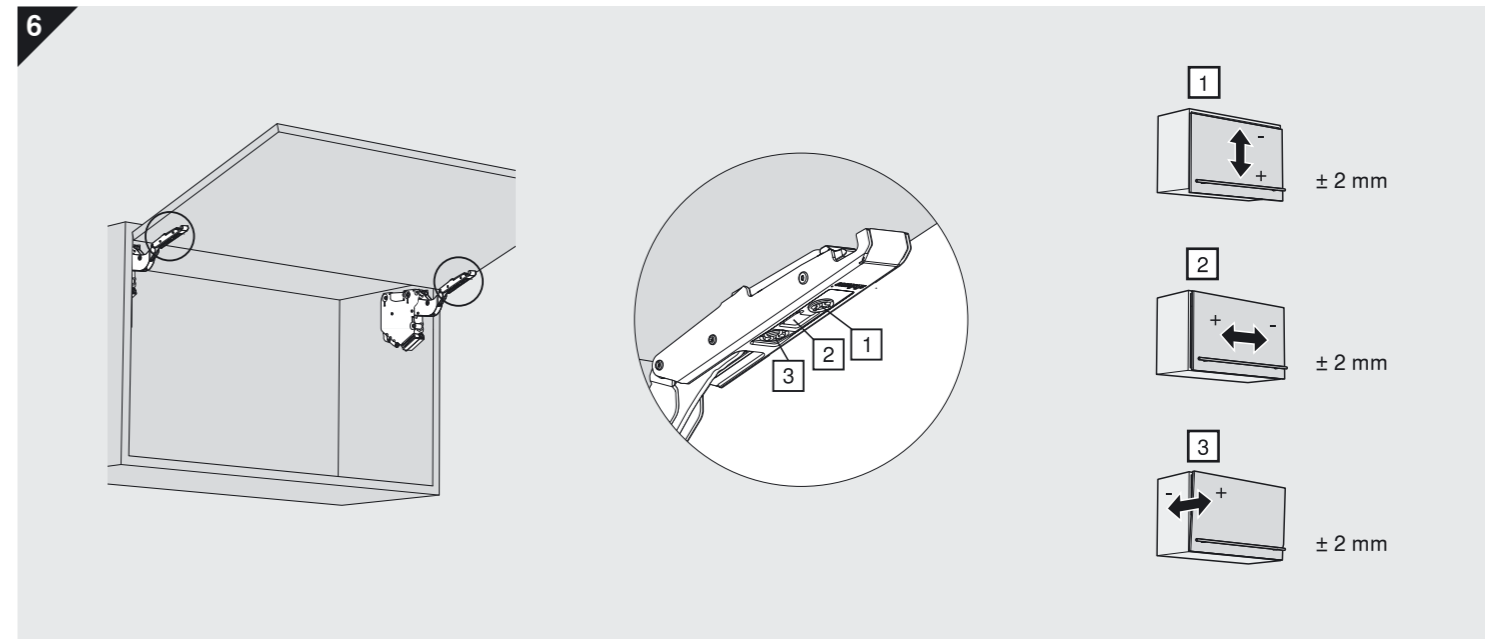

AVENTOS HK-S

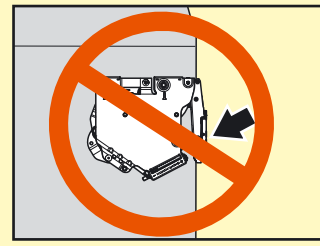
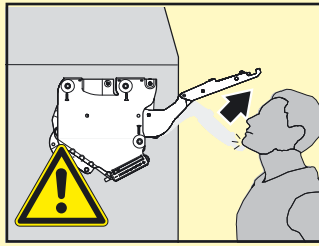

| | | |
|----|--|--|
| AR | منك خطورة عندما يتحرك ذراع الرافعة ربما يحدث إصابة | عند الفتح لاتقوم بدفع ذراع الرافعة إلى أسفل |
| BG | Опасност от нараняване от повдигащото рамо! | След разгъване рамото да не се натиска отново надолу. |
| CS | Nebezpečí zranění z důvodu vystřelujícího teleskopu! | Po otevření teleskopu jej už netlačte směrem dolů. |
| DA | Risiko for at komme til skade ved opsvingning af løftestang! | Efter åbning af løftestangen/armen må den ikke trykkes nedad igen. |
| DE | Verletzungsgefahr durch hochspringenden Hebel! | Nach Öffnen des Hebels nicht wieder nach unten drücken. |
| EL | Κίνδυνος τραυματισμού από τη συναρμολόγηση μοχλού με ελατήριο. | Μη σπρώχνετε το μοχλό προς τα κάτω. |
| EN | Risk of injury by spring-loaded lever assembly! | Do not push down/depress lever. |
| ES | Peligro de lesión por elevación de la palanca. | Cuando esta abierto no empujar la palanca hacia abajo. |
| ET | Ettevaatust – vinnastatud hoob liigub ülesse. | Avatud asendis hoova allasurumine keelatud. |
| FI | Loukkaantumisvaara – varsi voi ponnahtaa ylös! | Älä paina vartta alaspäin. |
| FR | Risque de blessure par la remontée rapide des bras ! | Après ouverture, veuillez ne pas pousser les bras vers le bas. |
| HR | Opasnost od ozljeda uslijed teleskopske poluge koja iskače ! | Teleskopsku polugu ne pritišćite prema dolje, već je uklonite. |
| HU | Sérülésveszély a felugró emelőkar által! | A kar felnyitása után tilos azt újra lenyomni! |
| IT | Rischio di ferimento in caso di scatto della leva verso l'alto! | Non spingere la leva verso il basso dopo averla sollevata. |
| IW | זרוע ההרמה עלולה לקפוץ כלפי מעלה ולגרום לפציעה. | אסור לדחוף את זרוע ההרמה כלפי מטה. |
| JA | アームが跳ね上がって重傷を負う可能性があります。 | アームを押し下げないでください。 |
| LT | Traumoz rizika montuojant mechanizmo svertą! | Niekada nespauskite žemyn svarto. |
| LV | Iespējams gūt traumas ar atsperoto atbalsta sviru! | Nespiediet uz leju atbalsta sviru atvērtam mehānismam ! |
| NL | Risico tot kwetsuren door omhoogverende hefboom! | Gelieve de hefboom in geopende toestand niet naar onder te duwen. |
| NO | Fare for skade ! Kraftig fjærpakke! | Ikke press ned løftearmen! |
| PL | Niebezpieczeństwo zranienia przez gwałtownie unoszący się podnośnik! | Nie opuszczać podnośnika podczas montażu. |
| PT | Perigo de ferimento, devido ao brusco salto da alavanca | Após abrir a alavanca, não pressionar novamente para baixo. |
| RO | Pericol de rănire prin pârghia aflată sub tensiunea produsă de arcuri! | După desfacerea pârghiei nu o apăsați în jos. |
| RU | Существует опасность травмы выскакивающим вверх рычагом! | После открывания рычага не давите на него вниз. |
| SK | Nebezpečnosť poranenia vyskočením ramena! | Po otvorení ramena ho nestláčajte smerom dole. |
| SL | Nevarnost poškodbe pri montaži dviznega vzvoda. | Po odpiranju vzvoda ne pritiskati od spodaj. |
| SR | Opasnost od povreda zbog teleskopske poluge koja iskače ! | Teleskopsku polugu ne pritiskati prema dole, nego je maknuti. |
| SV | Skaderisk vid obelastad lyftarm! | Skaderisk om armen trycks nedåt. |
| TR | Kolun yukarı fırlaması durumunda yaralanma tehlikesi! | Kolu açtıktan sonra tekrar aşağı doğru bastırmayınız. |
| UK | Загроза травмування з причини різкого піднімання важелю! | Після встановлення важеля у відкрите положення не опускайте його знову донизу. |
| ZH | 伸缩臂上弹会伤害到人！ | 打开伸缩臂后请勿下压。 |

WARNING 警告